

Eigenschaften des Systems

- Lastbereich: 5 – 25 kg
- Schutzart: IP 54
- Hub: 400 / 600 / 800 mm
- Kabeldurchgang: in Anlehnung an GTN II
- Eigengewicht: ca. 5,00 kg
- Temperaturbereich: bis ca. 80°C
- Lebensdauer: 50.000 Hube
 - Stufenlose Verstellung
 - einstellbare Endanschläge
 - Einstellbarer Lastbereich
 - Position feststellbar
 - Durchgehender Potentialausgleich

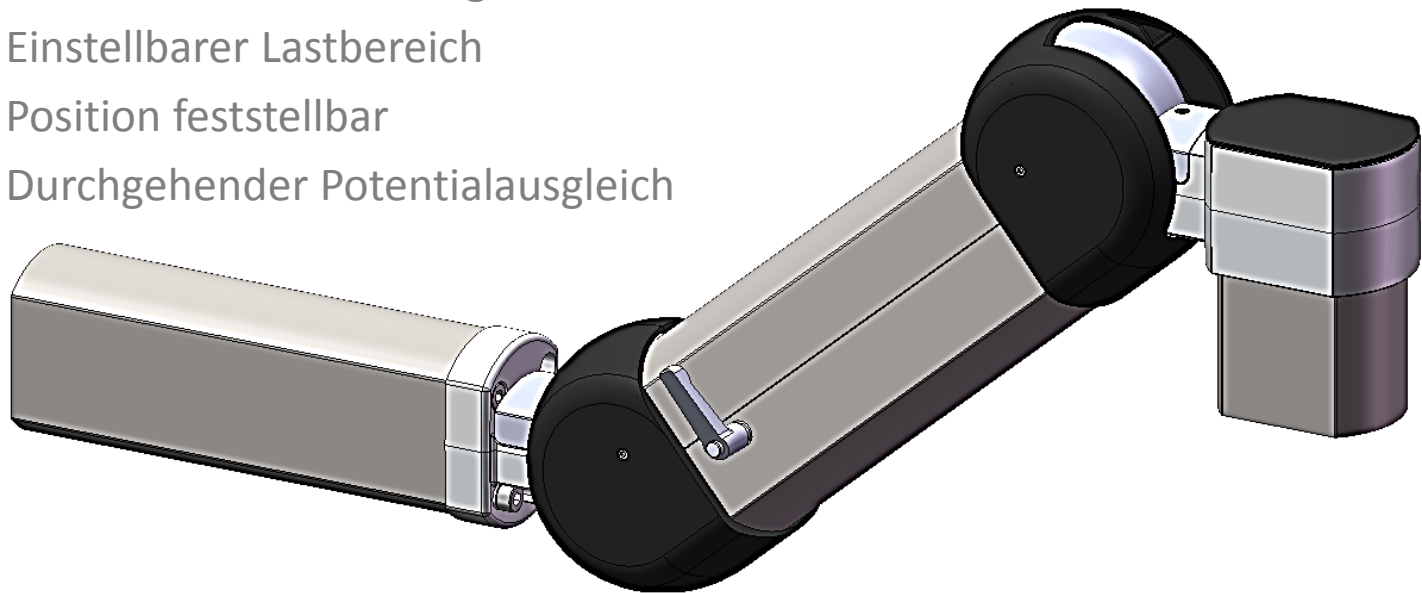

Einbettung in Produktfamilie GTN II

- Das Höhenverstellsystem GTV light lässt sich problemlos wie ein horizontales Profil in das bekannte Geräteträgersystem GTN II integrieren. Dadurch lassen sich auch bestehende Systeme unter ergonomischen Gesichtspunkten nachträglich ohne großen Aufwand umrüsten, **ohne zus. Adapter**.

